

# TABURETE FACETA

## FICHA DE MONTAJE

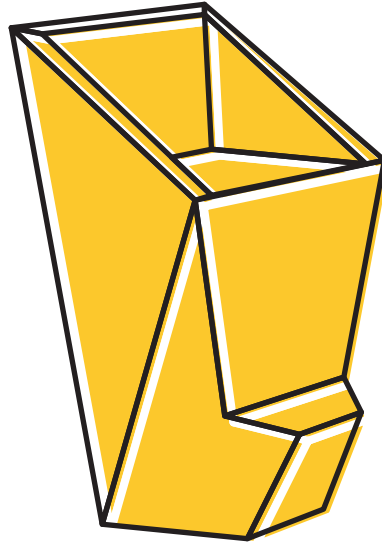

ESTE PRODUCTO CONTIENE:

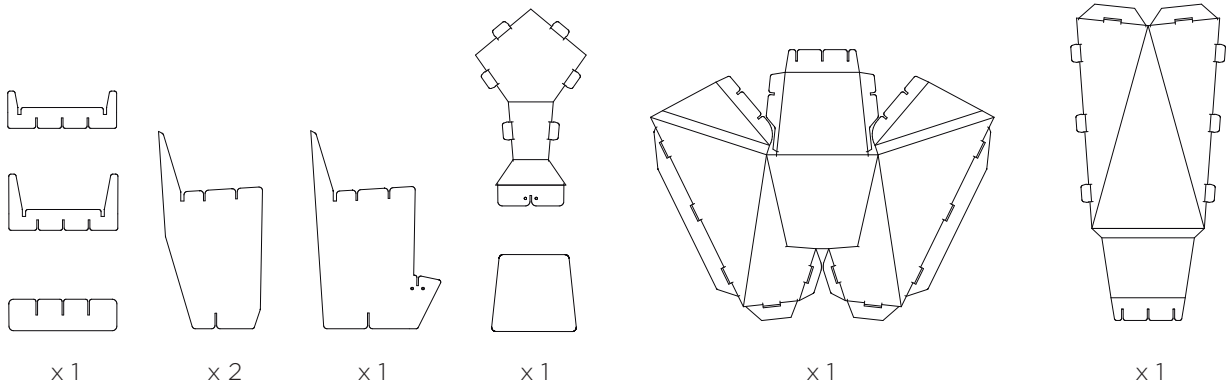

x 2 unidades de brida.

 Tiempo de montaje: 15 minutos

 No necesita pegamento.

 Manipular con precaución, el cartón puede tener fillos de papel cortante. Sugerimos el uso de guantes.

 Mantener alejado de la humedad y de fuentes incandescentes.

 Fabricado con material certificado FSC. Producto 100% reciclable.

**1** Comenzar predoblando todos los hendidos de las piezas para facilitar el montaje. Doblamos repetidamente hacia dentro y hacia fuera todos los pliegues para que el cartón pierda tensión. Después unimos las piezas que conforman la estructura, como en la figura siguiente. La pieza plana se apoya en la parte superior para repartir el peso.

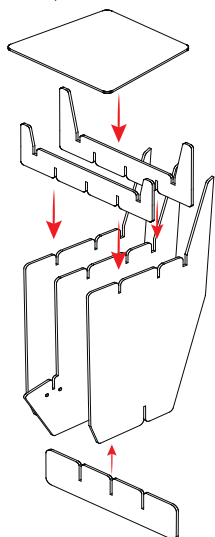

**2** Encajamos la pieza grande con sus 3 ranuras en la parte baja del respaldo y la volteamos hacia delante para abrazar la parte delantera de la estructura.

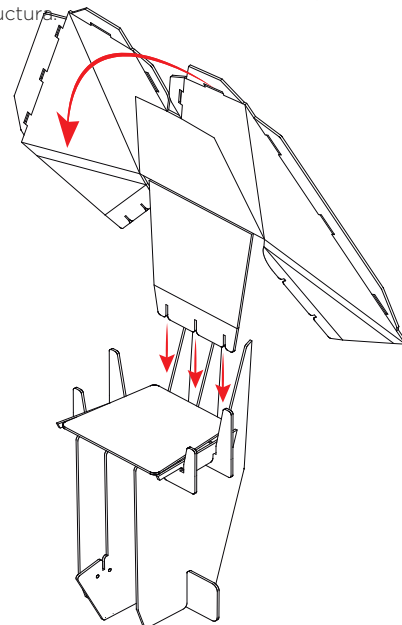

**3** Seguimos abrazando la estructura con la pieza de mayor tamaño. Ahora abrazaremos los laterales hasta conformar los reposabrazos.

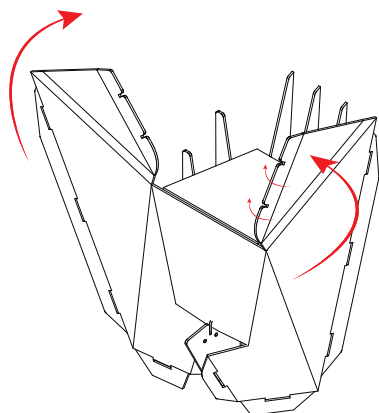

**4** Terminamos de colocar esta pieza principal gracias al encaje de sus 2 ranuras (en cada lado) que irán encajadas en la parte baja del reposabrazos, como en la figura.

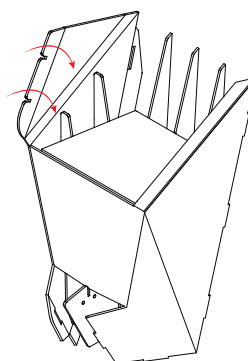

**5** Colocamos ahora la pieza que conformará el respaldo y volteamos el resto hacia atrás hasta encajar todas las pestañas que unirán esta pieza con la pieza principal (la anterior).

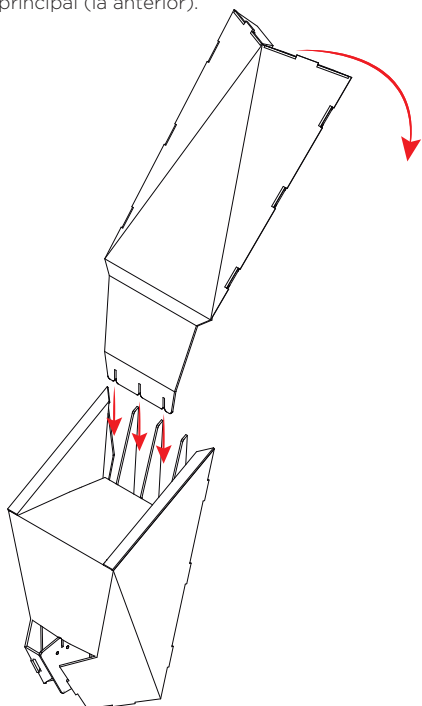

**6** Para terminar encajamos la última pieza en la ranura situada en el reposapiés. En este lugar existen unos agujeros en los que podemos colocar una brida para darle mayor consistencia al reposapiés. Para terminar volteamos el resto de la pieza y unimos las últimas pestañas. Esta última pieza es la que forma la base del taburete faceta.

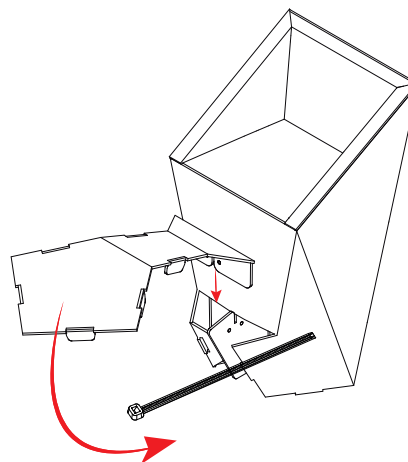

[www.cartonlab.com](http://www.cartonlab.com)

Diseñado y Fabricado en España.