

BANCO FACETA

MANUAL DE MONTAJE

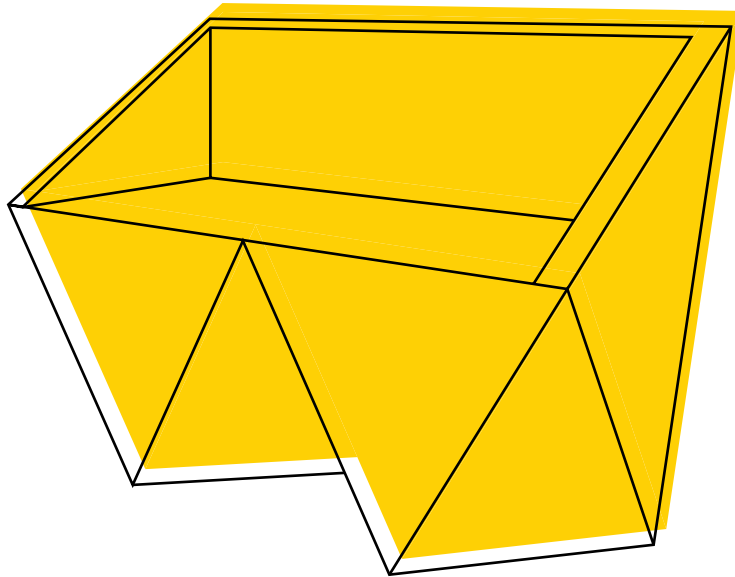

ESTE PRODUCTO CONTIENE:
11 PIEZAS

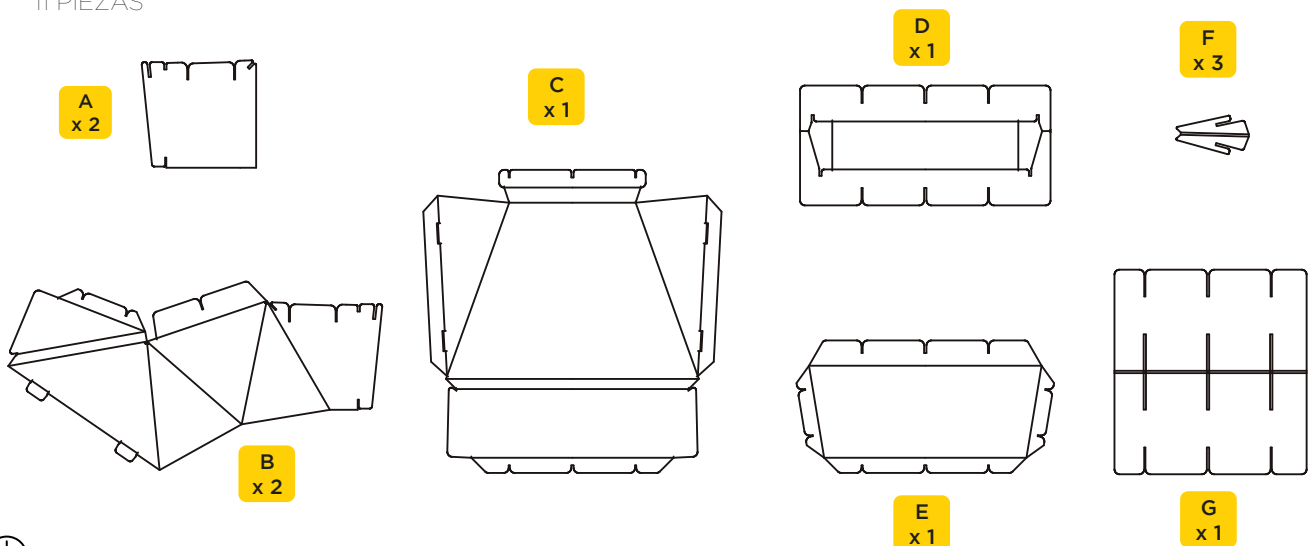

 Tiempo de montaje: 15 minutos

 No necesita pegamento.

 Manipular con precaución, el cartón puede tener fillos de papel cortante. Sugerimos el uso de guantes.

 Mantener alejado de la humedad y de fuentes incandescentes.

 Fabricado con material certificado FSC. Producto 100% reciclable.

- 1** Encajar la pieza **D** en las dos piezas **A**, formando de esta forma la estructura de base.

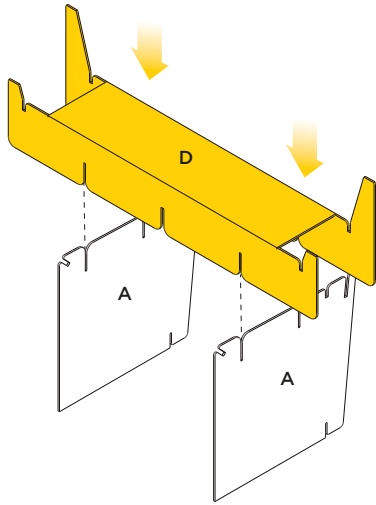

- 2** A continuación, encajar una de las piezas **B** en la ranura central de la pieza **D** y abrazar la estructura, encajando el otro extremo de **B** en la esquina superior de **A**.

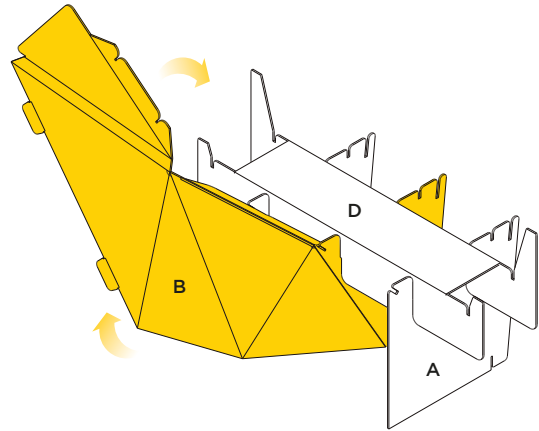

- 3** Terminar de abrazar la pieza **D** con **B** como aparece en la figura, quedando sus dos pestañas de la parte trasera a la espera.

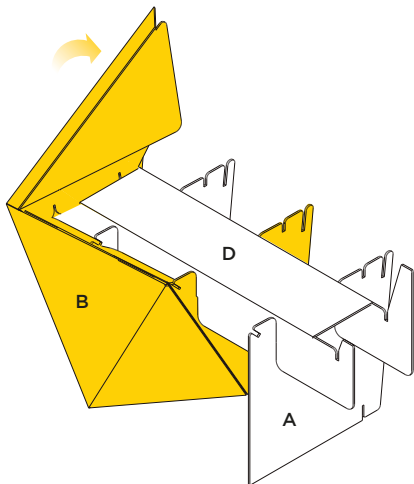

- 4** Realizar de nuevo los pasos 1, 2 y 3 con la otra pieza **B**.

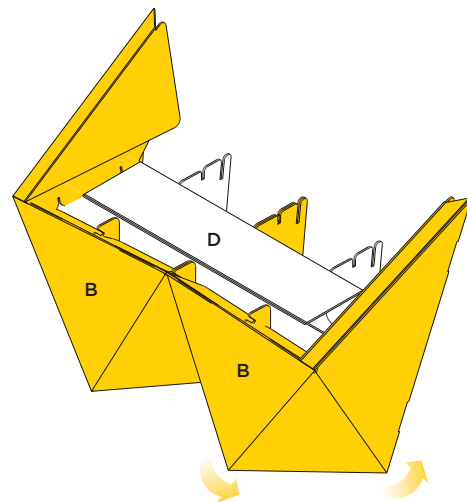

- 5** Doblar la pieza **G** sobre sí misma e introducir sus ranuras más finas en la parte inferior. A continuación, encajar las piezas **F** en las ranuras de la pieza **G**.

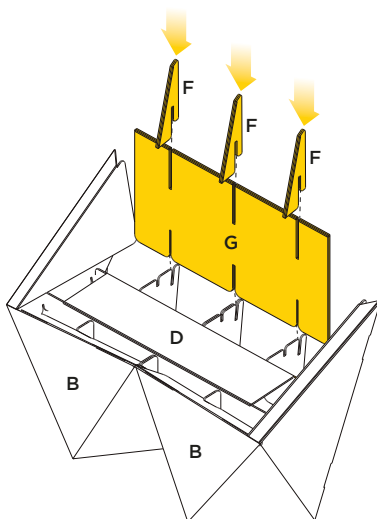

- 6** Por último, encajar la pieza **C** por la parte de abajo de **A** y **B** y abrazar la estructura introduciendo las pestañas restantes en la zona de asiento. Terminar colocando la pieza **E** en la parte del asiento.

